

Рис. 3.

На основной пластине (ОП) (рис. 2), крепящейся с внутренней стороны шкафа располагаются на одной оси два элемента. Один представляет собой приваренную к пластине бобышку с резьбовой шпилькой М12, на которую накручивается полуось, на которую устанавливается свободно вращающаяся бронзовая втулка $\varnothing 32$ мм. Этот элемент в сборе будем называть главной полуосью (ГП) механизма. Вторым элементом установленным на пластине является упор для штока газового лифта.

На вспомогательной пластине (ВП) (рис. 3), крепящейся с внутренней стороны каркаса кровати, имеются 2-а монтажных отверстия с резьбой М8, и приваренной по центру втулкой наружным $\varnothing 20$ мм и внутренним отверстием с резьбой М8, для фиксации шарнира газового лифта с другой стороны.

Рекомендации к разметке

1. Монтаж основной пластины.

Основные пластины устанавливаются с внутренней стороны на боковых стенках пристенного шкафа (рис. 4).



Рис. 4.

Угол L наклона ОП к горизонтали составляет 60 градусов, при этом ребро S ОП должно расположиться по вертикали. Крепление ОП к стенкам шкафа осуществляется с помощью 4-х винтов с потаем $M8 \times 40$ с наружной стороны шкафа.

Рекомендации к разметке монтажных отверстий крепления ОП.

Размечаем где расположится главная полуось механизма.

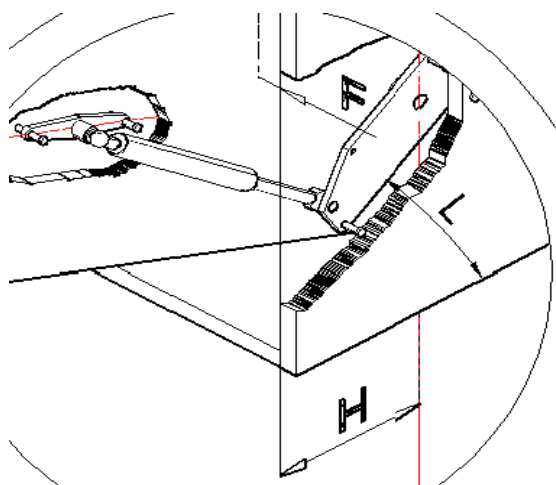
Т.к. механизм устанавливается в различные дизайнерские решения шкафов, точных установочных размеров полуосей мы дать не можем, они зависят от многих составляющих, например от вида фасада, от высоты подматрасной сетки, от высоты матраса и т.д. Затем от нее осуществляем разметку осей крепежных отверстий и просверливаем отверстия $\varnothing 9$ мм, см. рис. 2.

Главная полуось механизма проходит через боковые стенки подъемного короба (кровати). В стенках просверливаются отверстия $\varnothing 32$ мм, в которые вставляются бронзовые втулки механизма, рис. 5.



Рис. 5.

2. Монтаж вспомогательной пластины.

Здесь также надо вычислить, где расположится центр ВП.

Смотрите эскизы шкаф – кровати ниже.

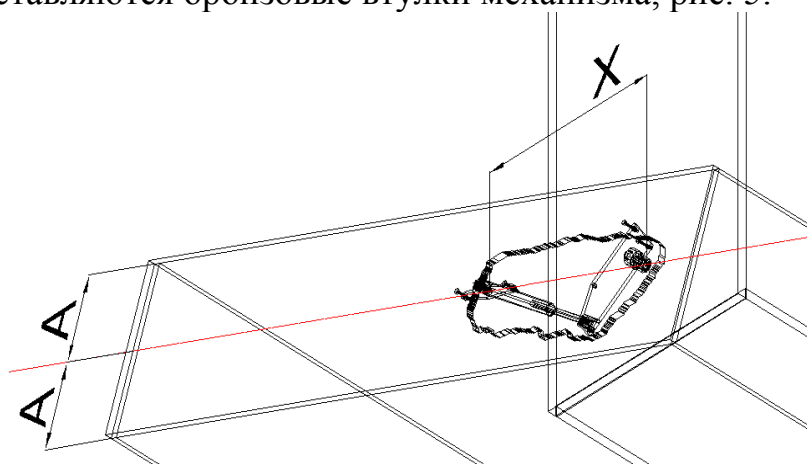
Рекомендации к установке

Механизм устанавливается отдельно на подвижном коробе (кровати).

В начале накручиваются на шпильки $M12$ полуоси, момент затяжки $55 - 60 \text{ Н*м}$. Для удобства на торцах полуосей выфрезерованы шлицы под шлицевую отвертку. Затяжку производить ответственно, т.к. в процессе работы механизма, возможно самоотвинчивание и его поломка. Наносят по длине полуосей тонкий слой консистентной смазки, затем надевают на них втулки, вставляют «половинки» втулками в соответствующие отверстия. Прикручивают шарнир, установленный на газовой пружине к ВП, момент затяжки $55 - 60 \text{ Н*м}$ (затяжку производить ответственно, гайка шарнира должна упираться к торцу втулки ВП), на

другой конец пружины накручивают бронзовую вилку и вставляют ее в упор на ГП, предварительно смазав внутреннюю поверхность вилки и упор консистентной смазкой. Пружины располагают так, чтобы длинная полка вилки находилась на упоре, т.е. была сверху.

После этого, при помощи специальных приспособлений рис. 6 кровать вдвигают внутрь короба (шкафа) и совмещают отверстия в вертикалях короба с отверстиями на ГП.

Совмещать отверстия нужно регулируя высоту приспособлений, кровать при этом не должна висеть на винтах.

Затем постепенно затягивают винты попеременно с правой и левой сторон крест на крест.

Устанавливать механизм необходимо в закрепленный к стене короб. Вертикали короба обязательно закреплять надежно к стене на уровне механизма и верхних точках.



Рис. 6.

Фиксатор вертикального положения

Фиксатор вертикального положения (ФВП) см. рис. 7 предназначен для фиксации кровати в строго вертикальном положении. Он состоит из 2-х втулок наружным $\text{Ø} 20$ мм, на которых нарезана резьба М20 под круглую гайку с насечками и с внутренними отверстиями $\text{Ø} 12$ мм под ригель. Внутри втулок устанавливается ригель, на нем устанавливается 3-х лепестковая стопорная шайба для ограничения горизонтального хода и кольцо для простоты использования ригеля.

Отверстия под ФВП сверлятся соосно в боковинах шкафа и кровати на удобной для пользователя высоте.

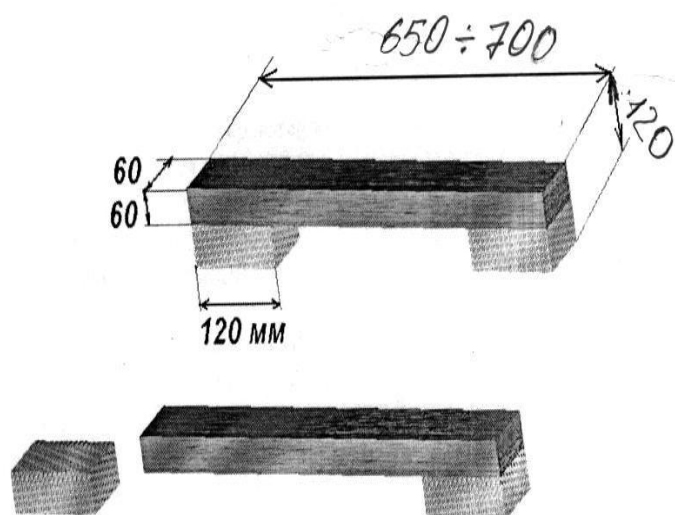

Рис. 7.

Пример конструкций действующих кроватей на шкаф – кроватьном механизме.

Ниже приведены эскизы с размерами действующих моделей шкаф -
кровати.

Ознакомиться можно на нашем сайте:
<https://www.gaz-lift.online/механизм-шкаф-кровать/>

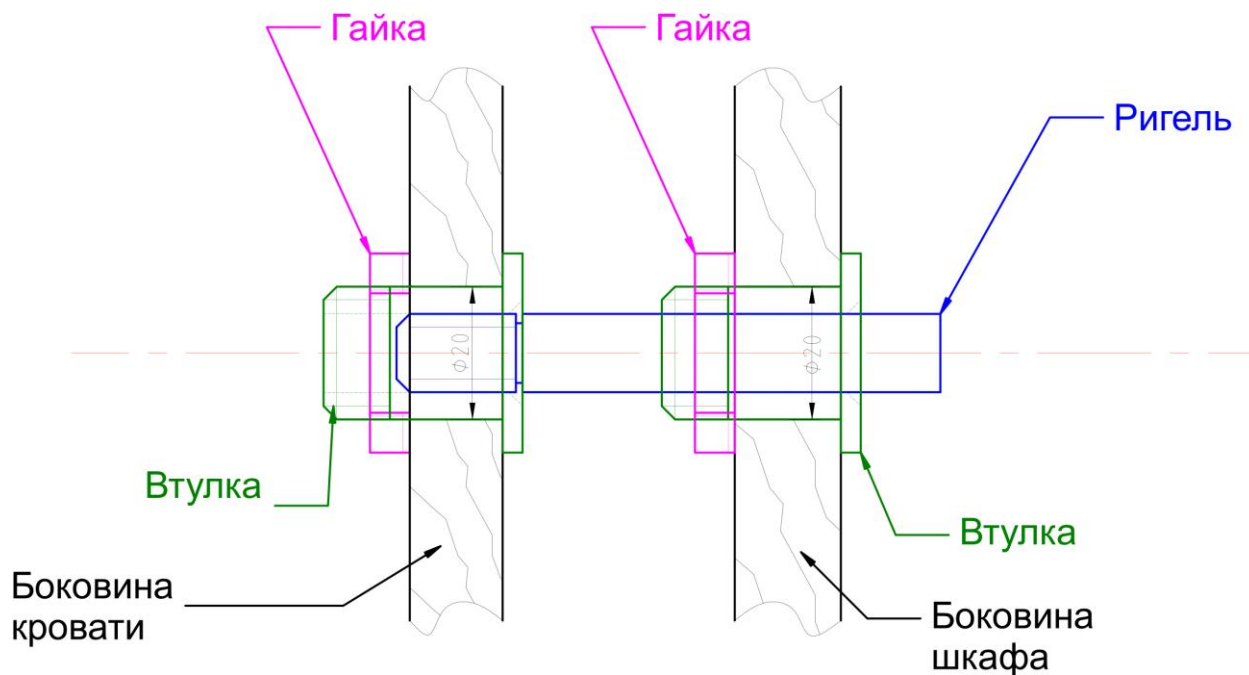
Базовые поверхности: нижний щит (дно) шкафа и кровати и передняя
кромка вертикалей шкафа и кровати.

Модель: врезная кровать с глухим фасадом (ДСП, толщина 10 мм).
Толщина ДСП кровати -18 мм и шкафа 32 - 36 мм.

[Шкаф – кровать для матраса 900 х 2000 мм. – вертикальная](#)

[Шкаф – кровать для матраса 1600 х 2000 мм. – вертикальная](#)

[Шкаф – кровать для матраса 900 х 2000 мм. – горизонтальная](#)

Координаты осей отверстий в вертикалях шкафа Зазоры

